

# PRESS RELEASE

報道関係者各位



2024年9月2日  
前橋ブックフェス実行委員会

## <前橋BOOK FES 2024>

**「前橋に送る本」と「本のやりとり出展」の募集を開始！  
全国どこからでも参加可能、本でみんなが元気になるフェス。**

本棚で眠っている、誰かが読んでくれたら嬉しい本、募集中

前橋ブックフェス実行委員会（実行委員長：小川晶 前橋市長）は、2024年10月19日(土)～20日(日)に群馬県前橋市にて初開催される「前橋BOOK FES 2024」の開催に向け、「前橋に送る本」の募集を9月1日に開始、また「本のやりとり出展」の募集を9月3日に開始します。

「前橋BOOK FES」は、会場となる商店街に「誰かが読んでくれたら嬉しい本」を集めて、訪れた人が対話を楽しみながら、気に入った本を何冊でも持って帰ることができる「本のやりとり」を中心とする新しい形の本のイベントです。初開催の「前橋BOOK FES 2022」では、26,737冊（当日の寄贈分含む）が集まり、2日間で約48,000人の来場、20,537冊が新しい読み手に渡るなど活況を得ました。2年ぶり、2回目となる「前橋BOOK FES 2024」開催に向け、先ず「誰かが読んでくれたら嬉しい本」を集めるために、二つの参加の形を広く募ります。

### 「前橋に送る本」

受付期間 2024年9月1日（日）～2024年9月30日（月）必着

お手元にある、もう自分は読まないけれど、新しい読み手に出会えてほしいのという本を選んで集めて、所定の条件で前橋BOOK FES事務局にお送りいただきます。イベント当日まで事務局が管理し、スタッフが運営する「前橋に送る本」コーナーで「本のやりとり」に提供させていただきます。イベント当日前橋に行けない、あるいは行けるかどうかわからないという方でも手軽に前橋BOOK FESに参加できます。



スタッフが運営する  
「前橋に送る本」コーナー

### 「本のやりとり出展」

受付期間 2024年9月3日（火）～2024年10月9日（水）23:59まで Peatixにて

同様に手元にある「誰かが読んでくれたら嬉しい本」を集めて、当日、会場でブースを構えて、前橋BOOK FESの中心となるプログラムである「本のやりとり」を来場者の方々と楽しんでいただきます。遠隔地からご参加の方には事前に事務局宛に本をお送りいただき、イベント当日に現場のブースまで配送するサービスも用意しています。「前橋BOOK FES2024」を一緒に盛り上げてくれる方をお待ちします。



「本のやりとり」出展者が  
思い思いに整えるブース

※詳細は次項以下、或いは「前橋BOOK FES2024」公式ホームページでもご覧いただけます。

## 「前橋に送る本」の募集について — 受付期間：2024年9月1日（日）～9月30日（月）必着分まで

### ●前橋に送る本の種類

「本のやりとり」で誰かに喜んでもらえる本を心がけていただければ特に種類は問いません。ハードカバー、文庫本、絵本、漫画本、百科事典、全集など受け取らせていただきます。大きく破損・汚損した本、公序良俗に反する本などはご遠慮ください。

### ●前橋に送る本の取り扱い

お送りいただいた本は、事前におおまかな分類した上で、当日はスタッフが運営する「前橋に送る本」のコーナーを設けて、来場した方々に「本のやりとり」をお楽しみいただきます。また、イベント終了時に残った場合は事務局で保管致します。送付いただいた本の返却は致しませんので予めご了承ください。

### ●「前橋に送る本」の送付方法について

誰かに読んでもらいたい、読んだ本を選んで、推奨サイズ内の段ボールの箱で梱包して、下記の要領でお送りください。9月30日までに着荷するようご手配ください。また、未成年の方は、保護者の同意の上でご参加ください。

#### A.段ボール推奨サイズ

サイズ：縦36cm×横36cm×高さ25cm以内

※段ボールサイズ目安

：文庫本 約90冊／コミック 約60冊／単行本 約35冊

※物量に応じて段ボール以外（例：「ゆうパック」など）での送付も受付しております。

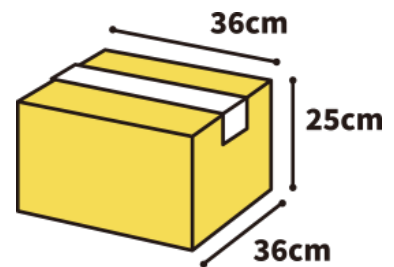

#### B.送付先

〒370-3602 吉岡町大久保2143-2

日本通信（株）前橋 BOOK FES事務局 宛

#### C.伝票の書き方

右の見本を参照の上、以下をご記入下さい。

- ・郵便番号/住所
- ・お名前/ふりがな
- ・電話番号（当日連絡が取れる番号）
- ・品名欄：「前橋に送る本」としてご自身のメールアドレスもご記入下さい。

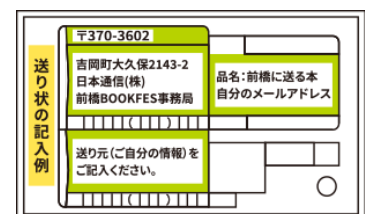

#### D.送料について

発払い（元払い）にてお送りください。送料は各自にてご負担をお願いいたします。

着払いでの受取は行なっておりませんのでご注意ください。

#### E.受取期間：2024年9月1日（日）～2022年9月30日（月）着分まで

※平日のみの受け取りとなりますのでご注意ください。

受取期間終了後に届いた場合、到着確認ができなくなる恐れがございます。上記期間内に到着するように発送手配いただけますようお願い申し上げます。

#### F.その他の注意事項

- ・送付先への直接のお持ち込み、お問い合わせはご遠慮ください。

## 「本のやりとり出展」の募集について — 受付期間：2024年9月3日（火）～10月9日（水）23:59まで

「本のやりとり」は最も多くの方が参加するメインプログラムです。新しい読み手と出会うために全国から集められた本、そんな本との出会いを求めて訪れる来場者、そして出展者やスタッフとの対話がそこここに繰り広げられ、商店街を埋め尽くす光景は「本でみんなが元気になる。」というこのイベントのコンセプトを体現しています。「本のやりとり」への出展は、前橋BOOK FESを最もよく楽しんでいただける方法の一つです。奮ってご参加ください。

### ●「本のやりとり出展」の申込方法

イベント・コミュニティ管理サービス「Peatix」よりお申込みを受け付けさせていただきます。「本のやりとり出展」は有料となります（3000円/1ブース・1日当たり）。

#### 1) Peatixでの申込について

申込ページURL <https://maebashi-bookfes.peatix.com/>

申込にあたっては以下の必要事項を入力ください。

- ・ 出展希望日  
10月19日（土）、20日（日）、いずれも10:00-17:00
- ・ お名前/ふりがな
- ・ 年齢（未成年の方は、保護者同意の上ご参加ください）
- ・ 住所
- ・ メールアドレス
- ・ 電話番号（当日連絡が取れる番号）
- ・ 事前配送の有無



#### 2) 出展料について

出展料：3,000円（1ブース・1日当たり）

※ 両日参加希望の方は、それぞれの日にち分をお買い求めください。

※ 出展ブースの数には限りがございます。定員となり次第、申込は締め切らせていただきます。予めご了承ください。

### ●出展できる本の種類

「本のやりとり」で誰かに喜んでもらえる本を心がけていただければ特に種類は問いません。ハードカバー、文庫本、絵本、漫画本、百科事典、全集など受け取らせていただきます。大きく破損・汚損した本、公序良俗に反する本などはご遠慮ください。

### ●出展者IDについて

「本のやりとり出展」に申し込まれた方は、イベント前日から会場に設置するインフォメーションブースにお越しください。Peatixの申込を確認した上で出展者IDをお渡しします。

### ●出展ブースについて

中央通り/弁天通りにグリーンシートで、1.8m×1.8mの出展ブースをご用意します。

#### 1) ブースの位置について

事務局が公平に割り付けを行うブースの位置については、上記の出展者IDをお渡しする際にインフォメーションブースにてお伝え致します。

#### 2) ブースの演出について

それぞれのブースは、周囲の方の迷惑にならない範囲で、自由に展示/装飾等を施していただけます。電源や備品等はありませんので予めご承知ください。

●出展者マニュアルの送付について

「本のやりとり出展」にあたっての詳細については、9月中旬以降に送付予定の「出展者マニュアル」にて改めてご案内します。

●出展する本の扱い：「持ち込み」と「配送」について

ブースに出展する本を前日・当日にお持ちいただく「持ち込み」と、事前に所定の条件でお送りいただいた本を事務局で管理し、イベント当日、イベント開始時刻までに当該のブースに配送させていただく「配送」の2種類があります。

1) 「持ち込み」の場合

イベント前日から会場に設置するインフォメーションブースにて、出展者IDをお渡しすると共に当該のブースの位置をお知らせします。各自の責任において当該ブースまで出展する本を運んでください。

- ・お車を利用の場合、近隣の有料駐車場をお使いください。駐車料金はご自身での負担となります。
- ・インフォメーションブースで台車の貸し出しを行います。貸し出しリストに記帳いただいた上でご利用いただけます。使用した台車は、必ず元の場所にお戻しください。

2) 「配送」の場合

ブースで出展する本を選んで、推奨サイズ内の段ボールの箱で梱包して、下記の要領でお送りください。10月11日（金）までに着荷するようご手配ください。事務局の管理のもと、イベント当日の開始時刻までに当該のブースに配送いたします。

<出展する本の送付の要領>

A.段ボール推奨サイズ

サイズ：縦36cm×横36cm×高さ25cm以内

※段ボールサイズ目安

：文庫本 約90冊／コミック 約60冊／単行本 約35冊

※物量に応じて段ボール以外（例：「ゆうパック」など）での送付も受付しております。

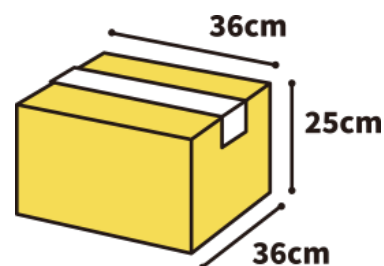

B.送付先

〒370-3602 吉岡町大久保2143-2

日本通信（株）前橋 BOOK FES事務局 宛

C.伝票の書き方

右の見本を参照の上、以下をご記入下さい。

- ・郵便番号/住所
- ・お名前/ふりがな
- ・電話番号（当日連絡が取れる番号）
- ・品名欄：「ブース出展本」としてご自身のメールアドレスもご記入下さい。

送り状の記入例	〒370-3602	
	吉岡町大久保2143-2 日本通信(株) 前橋BOOKFES事務局	品名: ブース出展本 自分のメールアドレス
	送り元(ご自分の情報)をご記入ください。	

D.送料について

発払い（元払い）にてお送りください。送料は各自にてご負担をお願いいたします。

着払いでの受取は行なっておりませんのでご注意ください。

E.受取期間：2024年9月3日（火）～2024年10月11日（金）着分まで

※平日のみの受け取りとなりますのでご注意ください。

受取期間終了後に届いた場合、到着確認ができなくなる恐れがございます。上記期間内に到着するように発送手配いただけますようお願い申し上げます。

F.その他の注意事項

・送付先への直接のお持ち込み、お問い合わせはご遠慮ください。

<イベント当日>

会場内のインフォメーションブースにお越しください。Peatixの申込を確認した上で出展者IDをお渡しし、合わせて当該の出展ブースの位置をお伝えします。

**【報道関係者様お問合せ先】**  
**前橋ブックフェス実行委員会事務局**  
■mail: [info@maebashibookfes.jp](mailto:info@maebashibookfes.jp)

## 【開催概要】

タイトル	前橋BOOK FES 2024
主催	前橋ブックフェス実行委員会
共催	前橋市
期日	2024年10月19日（土）・20日（日） 10時-17時
会場	前橋市のまちなかエリア 中央通り、弁天通り、前橋中央イベント広場、前橋プラザ元気21等
内容	「本のやりとり」、トークショーやワークショップなど「本のイベント」、 地元商店街やキッチンカーによる「前橋の食」、キャンプサイト・民泊など
公式HP	<a href="https://www.maebashibookfes.jp/">https://www.maebashibookfes.jp/</a>



【画像】



前橋BOOK FES ロゴマーク



スタッフが運営する「前橋に送る本」コーナー



「本のやりとり」出展者が思い思いに整えるブース

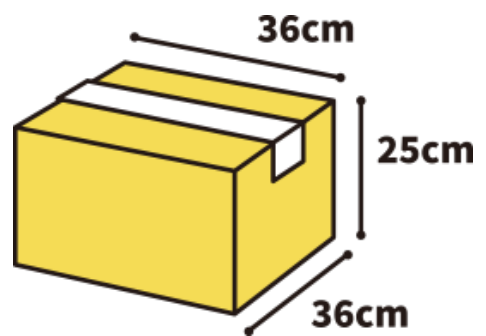

段ボール箱推奨サイズ

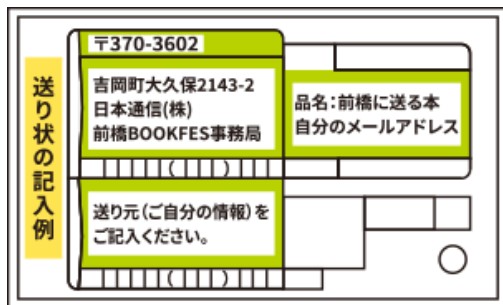

「前橋に送る本」 発送伝票イメージ



イベント・コミュニティ管理サービス  
「Peatix」ロゴマーク

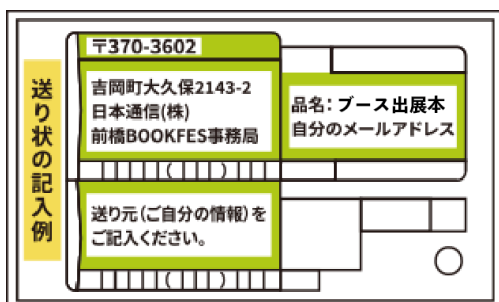

「本のやりとり出展」で「配送」を選んだ場合の  
発送伝票イメージ